

LSP364XDE Neuheit

UNTERBAU - GESCHIRRSPÜLER 60 x 82 CM,
13 MASSGEDECKE, UNTERBAU, EDELSTAHLFRONT,
LED – DISPLAY, EFFIZIENZKLASSE A+++A



- 13 Maßgedecke
- **9 Spülprogramme:** Einweichen, Kristallglas, ECO, Normal, Rapid **27 min.**, **ECO Schnell**, **Normal Schnell**, **Stark Schnell**, **Ultraclean**
- 5 Spültemperaturen: **38°C, 45°C, 50°C, 65°C, 70°C**
- **LED - Display** für Startzeitverzögerung, Programmdauer, Restlaufanzeige
- Edelstahlfront mit **Anti Finger - Protektion**
- Akustisches Signal bei Programmende
- Elektronische Klarspüler- und Salznachfüllanzeige
- Verbrauchsreduktion **EnerSave A++**, (automatische Türöffnung bei Programmende)
- Option Startzeitvorwahl bis **24 h** mit Automatik - Vorspülprogramm
- Option **FlexiTabs**
- Option $\frac{1}{2}$ Beladung **FlexiZone**
- Option **QuickTime**
- Geschirrkörbe grau beschichtet, Zubehör hellblau
- Oberkorb beidseitig **3-stufig** höhenverstellbar
- Unterkorb mit singulär klappbaren Tellerträgern
- Edelstahlbottich und –filtersystem
- **3.** Spülebene oben
- Orbital – Spülsystem
- Elektronische Wasserenthärtung (6 Stufen)
- Kondensationstrocknung
- Durchlauferhitzer

- **Stop- Aqua** Wasserschutzsystem
- Hinterer Stellfuß frontseitig höhenverstellbar (**820 – 890mm**)
- Hebeschwenk - Türscharniertechnik zur Erleichterung der Einbaufähigkeit
- Warmwasseranschluss bis max. **60°C** möglich (Energieverbrauch bis **-35%**)

Optionales Zubehör

- KITPL60X – Edelstahl - Sockelblende

Technische Daten

Jahresenergieverbrauch in Kilowattstunden basierend auf 280 Standard-Spülgängen: **230 kWh/a**

Standby - Energieverbrauch Gerät EIN : **0,80 W**
Standby - Energieverbrauch Gerät AUS: **0,02 W**
Messdauer Gerät an: **5 min.**

Jahreswasserverbrauch in Liter basierend auf 280 Standard-Spülgängen: **2.380 L/a**

Geräuschemission: **44 dB(A)** re1 pW

Standardprogramm: **ECO**
Programmdauer: **150 min./Zyklus**

Energieverbrauch: **0,81 kWh/Zyklus**
Wasserverbrauch: **8,50 L/Zyklus**

El. Gesamtanschlusswert: **1,90 kW**
Spannung/Frequenz: **220-240V/50Hz ~**

Effizienzklassen:

Energie: **A+++**, Trocknung: **A**

Werte nach Verordnung (EU) 1059/2010

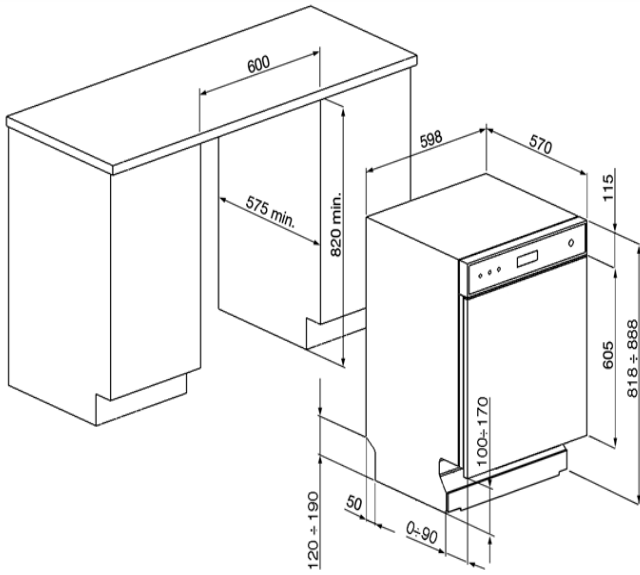

EAN13 : 8017709199993

Erstellt am : 03.03.2014