



Tavolo dal design unico nel suo genere, che unisce alla ricercatezza dei dettagli la passione per le finiture di pregio.

VERSIONE TOP VETRO

Rotondo Ø 140 cm: base d'appoggio in metallo formata da tre tubi Ø 10 cm uniti tra loro con saldatura. Finitura cromata lucida. Top in vetro temperato grigio fumè spessore 12 mm, fissato alla base '04 con speciali supporti torniti. La base in metallo poggia a terra con speciali puntali in nylon.

Rotondo Ø 160 cm: base d'appoggio in metallo formata da tre tubi Ø 10 cm uniti tra loro con saldatura. Finitura cromata lucida, black-nickel, verniciata lucida colore nero o burro. Top in vetro temperato grigio fumè spessore 12 mm, fissato alla base '08 con speciali supporti torniti. All'interno della base sono inseriti 3 contrappesi per assicurare una maggiore stabilità al tavolo. La base in metallo poggia a terra con scivolanti protettivi in PVC.

Rettangolare 280x120 cm: base d'appoggio in metallo formata da tre tubi Ø 10 cm uniti tra loro con saldatura. Finitura cromata lucida. Top in vetro stratificato grigio fumè spessore 8+8 mm, fissato alla base '04 con speciali supporti torniti. La base in metallo poggia a terra con speciali puntali in nylon.

A one-of-a-kind designer table, where refined details match a passion for high-quality finishes.

GLASS TOP VERSION

Round Ø 140 cm: metal supporting base made up of three tubes Ø 10 cm, welded to each other. Bright chrome-plated finish. Smoked grey tempered glass top, 12 mm thick, fixed to base '04 with special turned supports. The metal base rests on the floor through special nylon ferrules.

Round Ø 160 cm: metal supporting base made up of three tubes Ø 10 cm, welded to each other. Finish: bright chrome-plated, black-nickel, bright black or butter lacquered. Smoked grey tempered glass top, 12 mm thick, fixed to base '08 with special turned supports. The base accommodates 3 balance weights, to enhance table firmness. The metal base rests on the floor through protective PVC glides.

Rectangular 280x120 cm: metal supporting base made up of three tubes Ø 10 cm, welded to each other. Bright chrome-plated finish. Smoked grey laminated glass top, 8+8 mm thick, fixed to base '04 with special turned supports. The metal base rests on the floor through special nylon ferrules.

Einzigartiger Designertisch, der ausgesuchte Details mit hochwertigen Ausführungen in sich vereint.

VERSION MIT GLAS-TOP

Rund Ø 140 cm: Metallbasis bestehend aus drei untereinander verschweißten Rohren Ø 10 cm. Glanzchromfinish. Top aus rauchgrauem Sekuritglas, Dicke 12 mm, Befestigung am Grundgestell '04 durch spezielle formgedrehte Halterungen. Das Grundgestell aus Metall liegt durch spezielle Nylonstützen auf dem Boden auf.

Rund Ø 160 cm: Metallbasis bestehend aus drei untereinander verschweißten Rohren Ø 10 cm. Ausführungen: Glanzchrom, Black-Nickel oder hochglänzend lackiert in den Farben Schwarz oder Butter. Top aus rauchgrauem Sekuritglas, Dicke 12 mm, Befestigung am Grundgestell '08 durch spezielle formgedrehte Halterungen. In die Beine des Grundgestells werden 3 Gegengewichte eingefügt, um eine bessere Standfestigkeit des Tisches zu gewährleisten. Das Grundgestell aus Metall liegt mit Schutzgleitern aus PVC auf dem Boden auf.

Rechteckig 280x120 cm: Metallbasis bestehend aus drei untereinander verschweißten Rohren Ø 10 cm. Glanzchromfinish. Top aus rauchgrauem Sekuritglas, Dicke 8+8 mm, Befestigung am Grundgestell '04 durch spezielle formgedrehte Halterungen. Das Grundgestell aus Metall liegt durch spezielle Nylonstützen auf dem Boden auf.

Table au design unique en son genre, unissant la recherche des détails et la passion pour les finitions de qualité.

VERSION PLATEAU VERRE

Ronde Ø 140 cm: base en métal formée de trois tubes Ø 10 cm soudés entre eux. Finition chrome polie. Plateau en verre trempé gris fumé, épaisseur 12 mm, fixé à la base '04 à l'aide de supports spéciaux tournés. Base en métal avec embouts spéciaux en nylon d'appui au sol.

Circulaire Ø 160 cm: base en métal formée de trois tubes Ø 10 cm soudés entre eux. Finition chrome poli, black-nickel ou vernie coloris noir ou beurre brillant. Plateau en verre trempé gris fumé, épaisseur 12 mm, fixé à la base '08 à l'aide de supports spéciaux tournés. Trois contrepois ont été placés à l'intérieur de la base pour une meilleure stabilité de la table. Base en métal avec anti-glisserment de protection en PVC.

Rectangulaire 280x120 cm: base en métal formée de trois tubes Ø 10 cm soudés entre eux. Finition chrome polie. Plateau en verre stratifié gris fumé, épaisseur 8+8 mm, fixé à la base '04 à l'aide de supports spéciaux tournés. Base en métal avec embouts spéciaux en nylon d'appui au sol.

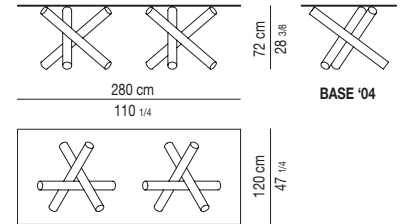
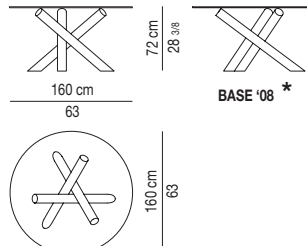
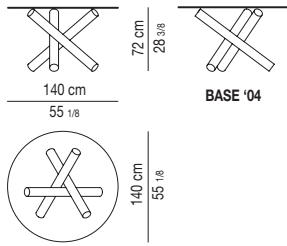

*
BASE DOTATA DI 3 CONTRAPPESI PER
ASSICURARE MAGGIORE STABILITÀ.

BASE EQUIPPED WITH 3 BALANCE
WEIGHTS TO ENHANCE TABLE FIRMNESS.

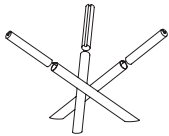

Minotti

VAN DYCK DESIGN RODOLFO DORDONI

VERSIONE TOP MARMO

Rotondo Ø 150 cm: base d'appoggio in metallo formata da tre tubi Ø 10 cm uniti tra loro con saldatura. Finitura cromata lucida, black-nickel, verniciata lucida colore nero o burro. Top in marmo Calacatta spessore 20 mm, con sagomatura sul bordo perimetrale, fissato alla base '08 con speciali supporti torniti. La base in metallo poggia a terra con scivolanti protettivi in PVC.

MARBLE TOP VERSION

Round Ø 150 cm: metal supporting base made up of three tubes Ø 10 cm, welded to each other. Finish: bright chrome-plated, black-nickel, bright black or butter lacquered. Calacatta marble top, 20 mm thick, with shaped edge, fixed to base '08 with special turned supports. The metal base rests on the floor through protective PVC glides.



VERSION MIT MARMOR-TOP

Rund Ø 150 cm: Metallbasis bestehend aus drei untereinander verschweißten Rohren Ø 10 cm. Ausführungen: Glanzchrom, Black-Nickel oder hochglänzend lackiert in den Farben Schwarz oder Butter. Top aus Calacatta Marmor von 20 mm Dicke, mit umlaufendem Randprofil. Befestigung auf dem Grundgestell '08 durch spezielle formgedrehte Halterungen. Das Grundgestell aus Metall liegt mit Schutzgleitern aus PVC auf dem Boden auf.

VERSION PLATEAU MARBRE

Ronde Ø 150 cm: base en métal formée de trois tubes Ø 10 cm soudés entre eux. Finition chrome brillant, black-nickel ou vernie couleurs noir ou beurre brillant. Plateau en marbre Calacatta de 20 mm d'épaisseur avec bord façonné, fixé à la base '08 par des supports spéciaux tournés. Base en métal avec anti-glissement de protection en PVC.

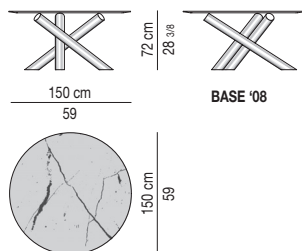



VERSIONE TOP ROVERE

Rotondo Ø 160 e Ø 180 cm: base d'appoggio in metallo formata da tre tubi Ø 10 cm uniti tra loro con saldatura. Finitura cromata lucida, black-nickel, verniciata lucida colore nero o burro. Top in rovere spessore 30 mm, con sagomatura sul bordo perimetrale, fissato alla base '08 con speciali supporti torniti. All'interno della base sono inseriti 3 contrappesi per assicurare una maggiore stabilità al tavolo. La base in metallo poggia a terra con scivolanti protettivi in PVC.

Rettangolare 280x120 cm: base d'appoggio in metallo formata da tre tubi Ø 10 cm uniti tra loro con saldatura. Finitura cromata lucida, black-nickel, verniciata lucida colore nero o burro. Top in rovere spessore 30 mm, con sagomatura sul bordo perimetrale, fissato alla base '08 con speciali supporti torniti. La base in metallo poggia a terra con scivolanti protettivi in PVC.

Quadrato 150x150 e 180x180 cm: gambe in tubolare in metallo Ø 10 cm. Finitura cromata lucida, black-nickel, verniciata lucida colore nero o burro. Top in rovere spessore 30 mm, con sagomatura sul bordo perimetrale, fissato alle gambe con speciali supporti. Le gambe in metallo poggiano a terra con scivolanti protettivi in PVC.

OAK TOP VERSION

Round Ø 160 cm and Ø 180 cm: metal supporting base made up of three tubes Ø 10 cm, welded to each other. Finish: bright chrome-plated, black-nickel, bright black or butter lacquered. Oak top, 30 mm thick, with shaped edge, fixed to base '08 with special turned supports. The base accommodates 3 balance weights, to enhance table firmness. The metal base rests on the floor through protective PVC glides.

Rectangular 280x120 cm: metal supporting base made up of three tubes Ø 10 cm, welded to each other. Finish: bright chrome-plated, black-nickel, bright black or butter lacquered. Oak top, 30 mm thick, with shaped edge, fixed to base '08 with special turned supports. The metal base rests on the floor through protective PVC glides.

Square 150x150 cm and 180x180 cm: tubular metal legs Ø 10 cm. Finish: bright chrome-plated, black-nickel, bright black or butter lacquered. Oak top, 30 mm thick, with shaped edge, fixed to the legs with special supports. The metal legs rest on the floor through protective PVC glides.

VERSION MIT EICHEN-TOP

Rund Ø 160 cm und Ø 180 cm: Metallbasis bestehend aus drei untereinander verschweißten Rohren Ø 10 cm. Ausführungen: Glanzchrom, Black-Nickel oder hochglänzend lackiert in den Farben Schwarz oder Butter. Top aus Eiche von 30 mm Dicke, mit umlaufendem Randprofil. Befestigung am Grundgestell '08 durch spezielle formgedrehte Halterungen. In die Beine des Grundgestells werden 3 Gegengewichte eingefügt, um eine bessere Standfestigkeit des Tisches zu gewährleisten. Das Grundgestell aus Metall liegt mit Schutzgleitern aus PVC auf dem Boden auf.

Rechteckig 280x120 cm: Metallbasis bestehend aus drei untereinander verschweißten Rohren Ø 10 cm. Ausführungen: Glanzchrom, Black-Nickel oder hochglänzend lackiert in den Farben Schwarz oder Butter. Top aus Eiche von 30 mm Dicke mit umlaufendem Randprofil. Befestigung am Grundgestell '08 durch spezielle formgedrehte Halterungen. Das Grundgestell aus Metall liegt mit Schutzgleitern aus PVC auf dem Boden auf.

Quadratisch 150x150 cm und 180x180 cm: Beine aus Formrohr Ø 10 cm, in folgenden Ausführungen: Glanzchrom, Black-Nickel oder hochglänzend lackiert in den Farben Schwarz oder Butter. Top aus Eiche von 30 mm Dicke mit umlaufendem Randprofil. Befestigung an den Beinen durch spezielle Halterungen. Die Beine aus Metall liegen mit Schutzgleitern aus PVC auf dem Boden auf.

VERSION PLATEAU CHÊNE

Ronde Ø 160 cm et Ø 180 cm: base en métal formée de trois tubes Ø 10 cm soudés entre eux. Finition chromée polie, black-nickel ou vernie couleurs noir ou beurre brillant. Plateau en chêne rouvre de 30 mm d'épaisseur avec bord façonné, fixé à la base '08 par des supports spéciaux tournés. Trois contrepoids ont été placés à l'intérieur de la table pour en augmenter la stabilité. Base en métal avec anti-glissement de protection en PVC.

Rectangulaire 280x120 cm: base en métal formée de trois tubes Ø 10 cm soudés entre eux. Finition chromée polie, black-nickel ou vernie couleurs noir ou beurre brillant. Plateau en chêne, de 30 mm d'épaisseur avec bord façonné, fixé à la base '08 par des supports spéciaux tournés. Base en métal avec anti-glissement de protection en PVC.

Carré 150x150 cm et 180x180 cm: pieds tubulaire en métal Ø 10 cm. Finition chromée polie, black-nickel ou vernie dans les couleurs noir ou beurre brillant. Plateau en chêne de 30 mm d'épaisseur avec bord façonné fixé aux pieds par des supports spéciaux. Pieds en métal avec anti-glissement de protection en PVC.

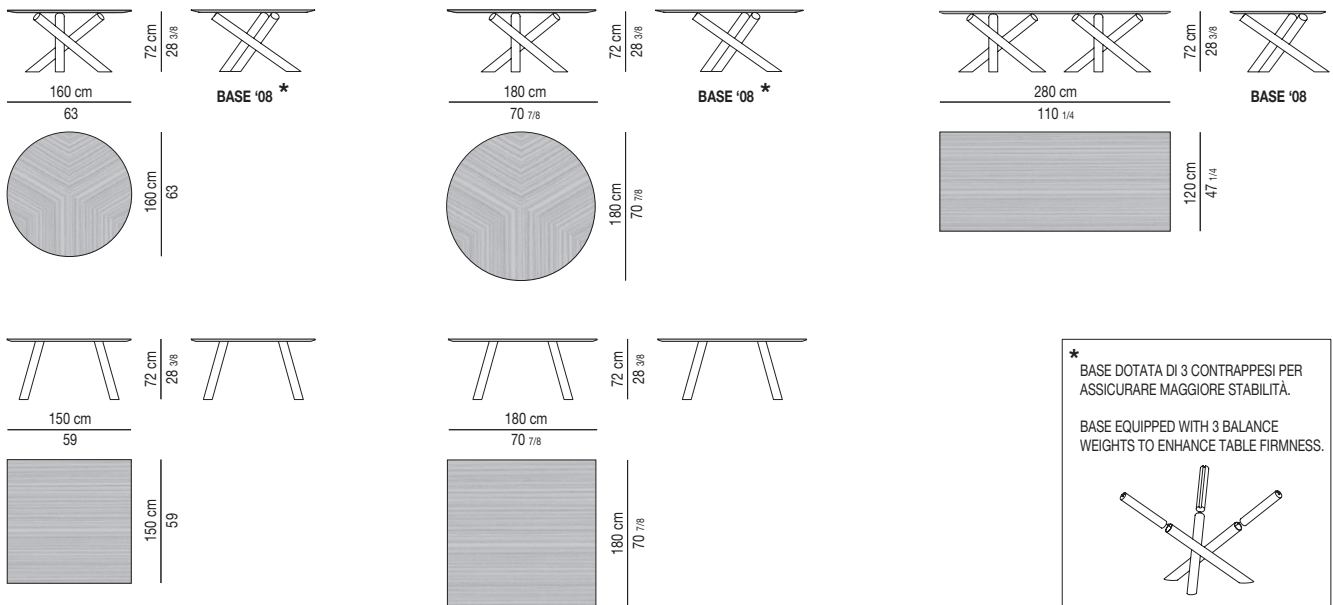



VERSIONE TOP NOCE

Rotondo Ø 160 e Ø 180 cm: base d'appoggio in metallo formata da tre tubi Ø 10 cm uniti tra loro con saldatura. Finitura cromata lucida, black-nickel, verniciata lucida colore nero o burro. Top impiallacciato in pedulo di noce finitura opaca, spessore 30 mm, con sagomatura sul bordo perimetrale, fissato alla base '08 con speciali supporti torniti. All'interno della base sono inseriti 3 contrappesi per assicurare una maggiore stabilità al tavolo. La base in metallo poggia a terra con scivolanti protettivi in PVC.

Rettangolare 280x120 cm: base d'appoggio in metallo formata da tre tubi Ø 10 cm uniti tra loro con saldatura. Finitura cromata lucida, black-nickel, verniciata lucida colore nero o burro. Top impiallacciato in pedulo di noce finitura opaca, spessore 30 mm, con sagomatura sul bordo perimetrale, fissato alla base '08 con speciali supporti torniti. La base poggia a terra con scivolanti protettivi in PVC.

Quadrato 150x150 e 180x180 cm: gambe in tubolare in metallo Ø 10 cm. Finitura cromata lucida, black-nickel, verniciata lucida colore nero o burro. Top impiallacciato in pedulo di noce finitura opaca, spessore 30 mm, con sagomatura sul bordo perimetrale, fissato alle gambe con speciali supporti. Le gambe in metallo poggiano a terra con scivolanti protettivi in PVC.

WALNUT TOP VERSION

Round Ø 160 cm and Ø 180 cm: metal supporting base made up of three tubes Ø 10 cm, welded to each other. Finish: bright chrome-plated, black-nickel, bright black or butter lacquered. Walnut veneered top, matt finish, 30 mm thick, with shaped edge, fixed to base '08 with special turned supports. The base accommodates 3 balance weights, to enhance table firmness. The metal base rests on the floor through protective PVC glides.

Rectangular 280x120 cm: metal supporting base made up of three tubes Ø 10 cm, welded to each other. Finish: bright chrome-plated, black-nickel, bright black or butter lacquered. Walnut veneered top, matt finish, 30 mm thick, with shaped edge, fixed to base '08 with special turned supports. The metal base rests on the floor through protective PVC glides.

Square 150x150 cm and 180x180 cm: tubular metal legs Ø 10 cm. Finish: bright chrome-plated, black-nickel, bright black or butter lacquered. Walnut veneered top, matt finish, 30 mm thick, with shaped edge, fixed to the legs with special supports. The metal legs rest on the floor through protective PVC glides.

VERSION MIT NUSS-TOP

Rund Ø 160 cm und Ø 180 cm: Metallbasis bestehend aus drei untereinander verschweißten Rohren Ø 10 cm. Ausführungen: Glanzchrom, Black-Nickel oder hochglänzend lackiert in den Farben Schwarz oder Butter. Top aus Nussfurnier, Mattfinish, von 30 mm Dicke, mit umlaufendem Randprofil. Befestigung am Grundgestell '08 durch spezielle formgedrehte Halterungen. In die Beine des Grundgestells werden 3 Gegengewichte eingefügt, um eine bessere Standfestigkeit des Tisches zu gewährleisten. Das Grundgestell aus Metall liegt mit Schutzgleitern aus PVC auf dem Boden auf.

Rechteckig 280x120 cm: Metallbasis bestehend aus drei untereinander verschweißten Rohren Ø 10 cm. Ausführungen: Glanzchrom, Black-Nickel oder hochglänzend lackiert in den Farben Schwarz oder Butter. Top aus Nussfurnier, Mattfinish, von 30 mm Dicke mit umlaufendem Randprofil. Befestigung am Grundgestell '08 durch spezielle formgedrehte Halterungen. Das Grundgestell aus Metall liegt mit Schutzgleitern aus PVC auf dem Boden auf.

Quadratisch 150x150 cm und 180x180 cm: Beine aus Formrohr Ø 10 cm, in folgenden Ausführungen: Glanzchrom, Black-Nickel oder hochglänzend lackiert in den Farben Schwarz oder Butter. Top aus Wurzelnußfurnier, Mattfinish, von 30 mm Dicke, mit umlaufendem Randprofil. Befestigung an den Beinen durch spezielle Halterungen. Die Beine aus Metall liegen mit Schutzgleitern aus PVC auf dem Boden auf.

VERSION PLATEAU NOYER

Ronde Ø 160 cm et Ø 180 cm: base en métal formée de trois tubes Ø 10 cm soudés entre eux. Finition chromée polie, black-nickel ou vernie couleurs noir ou beurre brillant. Plateau en noyer plaqué de 30 mm d'épaisseur, finition mate, avec bord façonné, fixé à la base '08 par des supports spéciaux tournés. Trois contrepoids ont été placés à l'intérieur de la base pour une meilleure stabilité de la table. Base en métal avec anti-glissement de protection en PVC.

Rectangulaire 280x120 cm: base en métal formée de trois tubes Ø 10 cm soudés entre eux. Finition chromée polie, black-nickel ou vernie couleurs noir beurre ou noir brillant. Plateau en noyer plaqué de 30 mm d'épaisseur, finition mate, avec bord façonné, fixé à la base '08 par des supports spéciaux tournés. Base en métal avec anti-glissement de protection en PVC.

Carrée 150x150 cm et 180x180 cm: pieds tubulaires en métal Ø 10 cm. Finition chromée polie, black-nickel ou vernie couleurs noir ou beurre brillant. Plateau en noyer plaqué de 30 mm d'épaisseur, finition mate, avec bord façonné, fixé aux pieds par des supports spéciaux. Pieds en métal avec anti-glissement de protection en PVC.

