

Triton

Clemens Weisshaar, 2007

Schwarz verchromt black chromium-plated

ClassiCon

Classic Contemporary Design



Passionierte Bargänger kennen das Dilemma: Barhocker sehen entweder gut aus, oder sie sind bequem – aber selten beides gleichzeitig. Mit Triton ist es gelungen, die vermeintlichen Widersprüche zu versöhnen. Dank seiner körpergerecht geformten Sitzschale ist er ungewöhnlich komfortabel. Zugleich ist er auf eine sehr souveräne Art überraschend unkompliziert – und harmonisiert durch die vielen Oberflächen- und Farbvarianten mit den unterschiedlichsten Einrichtungskonzepten.

Les passionnés de bars connaissent le dilemme : les tabourets sont soit beaux ou confortables, ils sont rarement les deux à la fois. Triton est parvenu à réunir ces prétendues incompatibilités. Grâce à son siège ergonomique, il est particulièrement confortable. Il est en même temps étonnamment simple tout en gardant son caractère souverain – et il s'accorde, grâce aux nombreuses variantes de revêtements de surface et de couleurs, avec les agencements les plus divers.

Passionate bar hoppers are familiar with this common dilemma: bar stools either look good or they are comfortable – but rarely both at the same time. Triton has finally succeeded in reconciling this supposed contradiction. Thanks to its anatomically formed seat, it is unusually comfortable. But it also exudes a surprisingly uncomplicated self-assurance – and comes in a host of surface and colour variations to harmonise with a wide range of decorating concepts.

Los asiduos de los bares conocen bien el dilema: los taburetes o bien tienen una apariencia atractiva, o bien resultan cómodos, pero rara vez se dan las dos circunstancias al mismo tiempo. Con Triton se ha logrado reconciliar esa supuesta contradicción. Gracias a su asiento, que se adapta al perfil del cuerpo, resulta inusitadamente cómodo. Al mismo tiempo, posee un estilo superior, pero sorprendentemente sencillo y que resulta fácilmente combinable, gracias a las muchas variantes de superficies y colores de que puede disponer, dentro de los conceptos de mobiliario más diferenciados.

Triton

Clemens Weisshaar, 2007

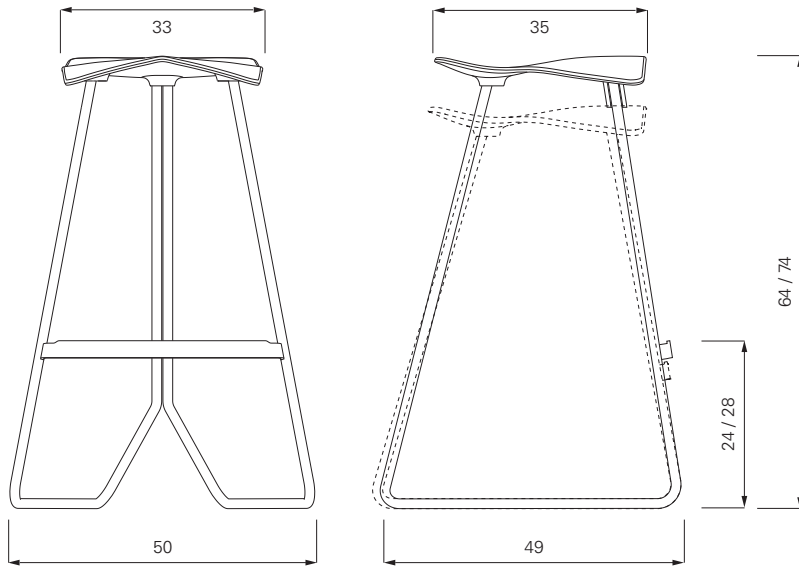

Barhocker mit Gestell aus Stahl, verchromt, schwarz verchromt (**neu**) oder pulverbeschichtet mit Feinstruktur. Sitzschale aus Polyurethan Hartschaum. Erhältlich auch mit Überzug aus Kernleder. Sitzhöhe 64 cm (Counter) oder 74 cm (Barhocker). Details, Farbauswahl und europäische Prüfnormen siehe Preisliste.

Bar Stool with frame of steel, chromium-plated, black Chromium-plated (**new**) or powder-coated with fine texture. Seat shell of rigid polyurethane, colour-varnished. Also available with cover of bend leather. Seating height 64 cm (counter) or 74 cm (bar stool). Details, colours and European standard tests see price list.

Tabouret de bar avec structure en acier chromé, acier chromé noir ou laqué par poudrage électrostatique. Assise en polyuréthane rigide et de couleur laqué ou disponible avec revêtement en cuir. Détails, choix des couleurs et normes d'essais européennes, voir la liste de prix.

Taburete de bar con estructura de acero cromado, acero cromado negro o microestructura de laca pulverizada. Asiento de poliuretano, barnizado en color o con forro de cuero ceñido. Detalles, colores y normas europeas probado ver lista de precios.



Weiß white

Schwarzchrom black chromium-plated

Counter kitchen height